



RAPPORT D'ACTIVITÉS

* COLLECTIF NE ROUGISSEZ PAS!

La Tracterie 2023



OSEZ DÉSIRER, SOYEZ INSATIABLES, NE ROUGISSEZ PAS!

Devise du collectif Ne Rougissez Pas! fondé en 2011 à Ivry-sur-Seine.

NE ROUGISSEZ PAS! est un collectif de travailleur·euses. Nous sommes graphistes, designers et vidéastes ; également passeurs et passeuses de connaissances et de savoir-faire, animateur·rices, organisateur·rices. Nous sommes aussi fabricant·es et artisan·es.

Ne Rougissez Pas! est un outil de travail qui nous est commun et que nous construisons quotidiennement.

C'est un élément structurant notre pratique artistique et notre manière de travailler ensemble.

Nous mutualisons nos idées, nos moyens de création et de production;

Ne Rougissez Pas! est un outil de travail qui existe pour et grâce à ses forces artistiques de travail.

DE VOULOIR LA LUNE IL NOUS LA FAUT.



Citation extraite de la préface de Jean-Paul Sartre du livre « Aden Arabie » de Paul Nizan.

1 806
PARTICIPANT·ES
CETTE ANNÉE

La Tracterie c'est quoi ?

C'est un lieu d'apprentissage autour des pratiques artistiques (sérigraphie, design d'objets en bois, linogravure, graphisme...)
C'est un lieu de création, d'exposition et de rencontres pour faire autrement.

Car nous aimons que lien social, expérimentation, création artistique et conscience politique s'entremêlent au quotidien dans notre quartier.

EN 2023, LES SIX MEMBRES RÉFÉRENTS AU SEIN DU COLLECTIF NE ROUGISSEZ PAS ! ONT EU POUR MISSION D'ŒUVRER AU DÉVELOPPEMENT DE LA TRACTERIE :

- **Florent Alexandre** - Référent d'ateliers de construction et chargé de l'aménagement du lieu
- **Julia Chantel** - Référente d'ateliers d'impression et chargée de la communication graphique
- **Léa Chantel** - Référente des expositions, du café et du Fabricatoire, administratrice et gestionnaire de projet
- **Maryam Douari** - Renfort en atelier graphique et exposition
- **Colette Ducamp** - Renfort en atelier graphique et exposition
- **Marion Poujade** - Renfort en atelier graphique et exposition

CETTE ANNÉE, NOUS AVONS ACCUEILLI TROIS VOLONTAIRES EN SERVICE CIVIQUE POUR LA PERMANENCE DU CAFÉ ET L'ACCOMPAGNEMENT DES ACTIVITÉS LIÉES À LA TRACTERIE.

DE JANVIER À JUILLET 2023 :

→ **Camille Balestra** - Assistante designer, médiatrice et référente de La Tracterie

DE SEPTEMBRE À DÉCEMBRE 2023 :

- **Tess Guillemot** - Assistante graphiste, médiatrice et référente de La Tracterie
- **Claire Painchaud** - Assistante graphiste, médiatrice et référente de La Tracterie

NOUS SOUHAITONS REMERCIER L'ENSEMBLE DE NOS STRUCTURES PARTENAIRES POUR LEUR SOUTIEN ET LEUR ACCOMPAGNEMENT; QUI NOUS PERMETTENT DE CONSOLIDER ET DÉVELOPPER CE LIEU SOCIAL, SOLIDAIRE ET ARTISTIQUE.

UN GRAND MERCI...

VOICI LA LISTE DE NOS PARTENAIRES ET FINANCEURS :

- | | |
|--|--|
| Maisons de quartier et centres socioculturels | • Centre de loisirs de l'association «Un Instant T» (Ivry-sur-Seine) |
| • Maison de Quartier d'Ivry-Port | • IRTS - école du travail social (Paris) |
| • Maison de Quartier du Petit-Ivry | Municipalités et équipements publics |
| Associations | • Municipalité d'Ivry-sur-Seine (service vie associative, direction de la jeunesse et démocratie sociale et service culture) |
| • 1 ^{er} acte du Théâtre El Duende (Ivry-sur-Seine) | Subventions publiques et aides de l'État |
| • ASTS (Paris) | • ASP |
| • Cui & Cou (Ivry-sur-Seine) | • ANCT du Val-de-Marne |
| • L'Étal Solidaire (Ivry-sur-Seine) | • Caisse d'Allocation Familiale du Val-de-Marne |
| • Fanfare « Supertromp » (Paris) | • Conseil Départemental du Val-de-Marne |
| • Femmes Solidaires (Ivry-sur-Seine) | • DRAC Île-de-France |
| • La Scène Buissonnière (Ivry-sur-Seine) | • EPT 12 Grand Orly Seine Bièvre |
| Écoles élémentaires, centres de loisirs et écoles supérieures | • Ville d'Ivry-sur-Seine |
| • École et centre de loisirs Anton Makarenko (Ivry-sur-Seine) | |
| • École et centre de loisirs Maurice Thorez (Ivry-sur-Seine) | |

ET UN TONNERRE D'APPLAUDISSEMENTS À...

- La sage-femme et sexologue Alice Rocq-Havard,
- à toutes nos structures partenaires,
- aux bénévoles de l'Étal Solidaire,
- et à nos forces vives Camille, Véronique, Clodie, Charlotte, Gwladys, Yaya et Fred !

...pour leurs participations actives, leurs présences et leurs coups de main qui nous ont permis de rendre La Tracterie vivante, festive et conviviale en cette année 2023.

CINQ AXES FORTS DÉVELOPÉS

LE CAFÉ

Proposer des produits issus de l'économie sociale et solidaire afin de valoriser l'importance des démarches de consommations alternatives.

Cet espace est ouvert deux fois par semaine aux habitant·es et aux passant·es. Ne Rougissez Pas! y propose des boissons artisanales, biologiques et/ou de circuit court et de s'attabler pour discuter autour d'un café, thé, d'une bière ou d'un jus. L'aménagement du café tend à s'inscrire également dans une réflexion basée sur le développement durable.



153 PARTICIPANTES

771 PARTICIPANTES



LA VIE DE QUARTIER

Être ancré et participer à la dynamique de la vie de quartier.

Tout au long de l'année, des événements populaires initiés par le collectif créent des espaces de rencontres et d'échanges pour les habitant·es, passant·es et curieux·euses (brocante, fête des voisin·es, animation de rue, etc...).

LE LIEU D'EXPOSITION

Raconter et donner à voir, faire circuler l'information autrement.

Les expositions permettent de sensibiliser les habitant·es à des thématiques spécifiques, dans un but d'éducation populaire. Les visiteur·euses (re)découvrent des sujets par le biais de contenus informatifs, pédagogiques et souvent même participatifs. Les expositions sont aussi un espace pour valoriser des travaux artistiques faits avec les habitant·es du quartier et d'Ivry-sur-Seine.



487 PARTICIPANTES

395 PARTICIPANTES



L'ESPACE D'ATELIER

Transmettre, faire avec et découvrir
Dans une volonté de partager les savoir-faire de ses membres et de rendre accessibles les pratiques artistiques et artisanales, notre collectif propose des ateliers d'initiation et de perfectionnement autour des arts appliqués. Ils sont aussi pensés en corrélation avec les envies des usager·ères et les besoins des partenaires.

LE FABRICATOIRE

Fabriquer et proposer à la vente des objets artisanaux et faits main par le collectif.

La boutique est disponible à la vente lors des jours d'ouverture du café, le mercredi et samedi après-midi et toute l'année en ligne sur le site Etsy.com sous le nom « Le Fabricatoire ».



CONTACT



Collectif Ne Rougissez Pas!
Siège social : 66 bis rue Marat - 94200 Ivry
Bureau : 21 rue Barbès - 94200 Ivry
Atelier : La Tracterie, 3 place du 8 mai 1945 - 94200 Ivry
nerougissezpas@gmail.com // latracterie@gmail.com
Tel. : 09.54.51.94.38



Sommaire



[PÔLE ATELIER]

● ATELIERS D'INITIATION AUTOUR DU BOIS ET DU GRAPHISME

- « Carnetto » : sérigraphie sur papier
- « Mini-bibli » : construction en bois
- « Table de chevet » : construction en bois

p. 06

p. 06

p. 08

p. 09

● CYCLE D'ATELIERS PARTICIPATIFS - PRATIQUES ARTISTIQUES

- « Labo'Tract - Cabine filmique » : cycle d'ateliers de constructions en bois
- « Labo'Tract - La bibliothèque » : cycle d'ateliers de constructions en bois
- « Labo'Tract - Les bancs-coffres » : cycle d'ateliers de constructions en bois
- « Labo'Tract - Journal de bord » : cycle d'ateliers de création graphique
- « Cadeaux solidaires » : cycle d'ateliers de création d'objets en volume

p. 10

p. 12

p. 14

p. 16

p. 18

● CYCLE D'ATELIERS PARTICIPATIFS - AVEC DES STRUCTURES PARTENAIRES

- « A'Périnée » : discussion et exercices autour du corps
- « Cafés-vidéos » : discussion et atelier de création autour du corps
- « Vide ton sac » : cycle d'ateliers de création graphique
- « Fresqu'îles » : cycle d'ateliers de construction en bois et de création graphique
- « Toutes unies » : cycle d'ateliers de création graphique
- « Stop au harcèlement » : cycle d'ateliers de création graphique

p. 20

p. 22

p. 23

p. 24

p. 26

p. 27

[PÔLE EXPOSITION]

- « Corps en Luttés » : cycle d'exposition sur le corps des femmes
- « Stop au harcèlement ! » : cycle d'exposition contre le harcèlement

p. 28

p. 28

p. 32



[PÔLE VIE DE QUARTIER]

- « L'Étal Solidaire » : vente de fruits et légumes biologiques
- « Broc' de La Tract' » : événement de quartier
- « Fête des voisin-e-s » : événement de quartier
- « Animations de proximité » : événement de quartier
- « Fête de l'été - Les 5 ans de La Tracterie » : événement de quartier
- « Pleins feux d'Ivry-sur-Seine » : portes ouvertes des ateliers d'artistes
- « Les chants du monde » : performance théâtrale

p. 36

p. 36

p. 37

p. 38

p. 40

p. 42

p. 44

p. 46



[PÔLE FABRICATOIRE]

- « Luttés des femmes » : collection d'objets artisanaux (calendrier)
- « Corps des femmes » : collection d'objets artisanaux (affiche, linogravure, stickers)
- « Toutes feu, toutes flamme » : collection d'objets artisanaux (carnet, sac)
- « Hors les murs » : collection d'objets artisanaux (affiche, kakémono, pochette)

p. 48

p. 48

p. 49

p. 50

p. 51

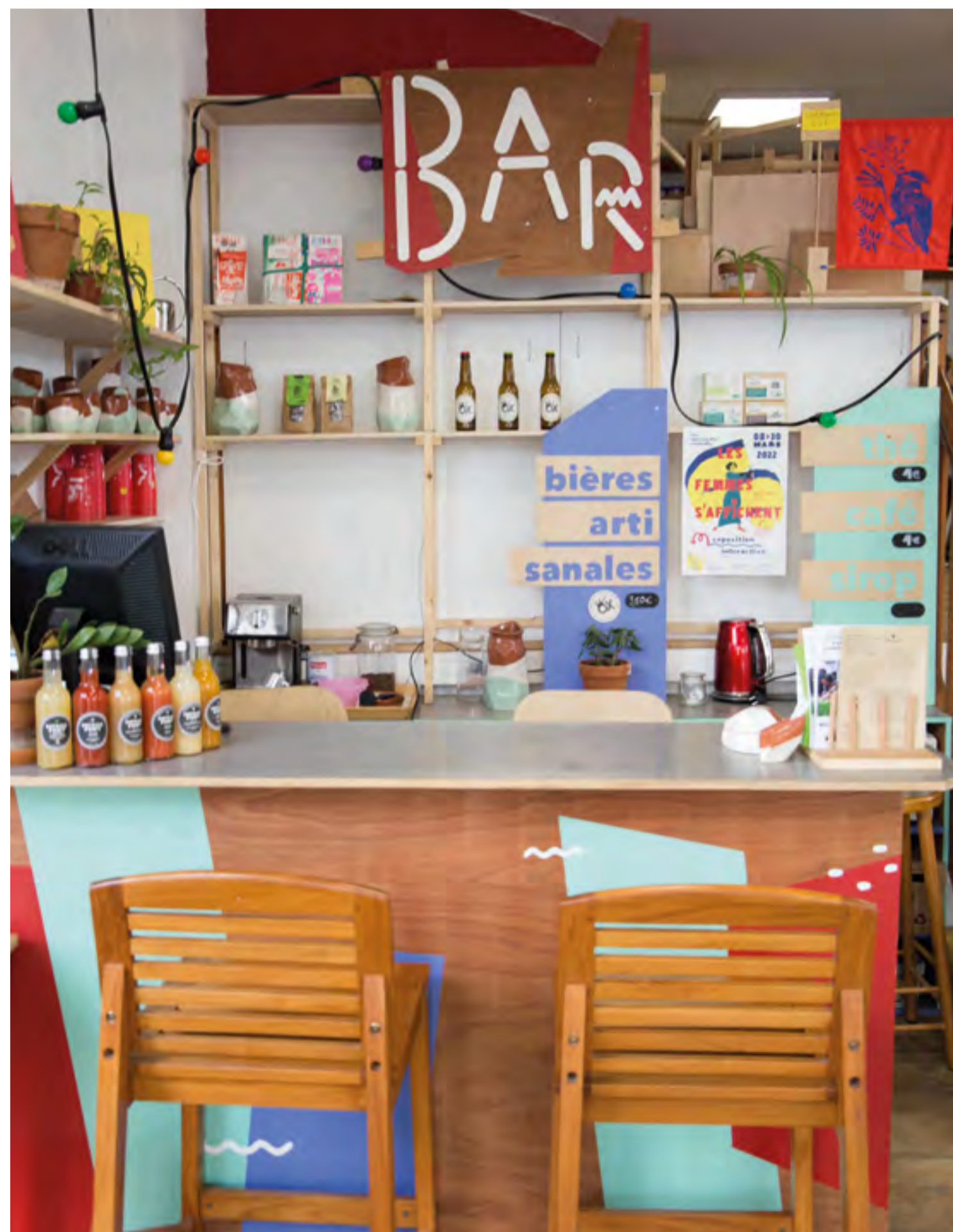

Carnetto

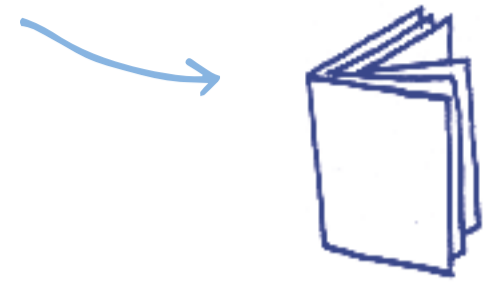

● ATELIER DE SÉRIGRAPHIE SUR PAPIER

▲ Initiation à l'impression en sérigraphie et à la reliure cousue pour fabriquer des carnets

↪ **Productions réalisées**
1 carnet A4 et 1 carnet A5, avec couvertures en sérigraphie, et 1 lot d'affiches sérigraphiées pour chaque participant-e

🕒 **Temporalité**
3 ateliers : le jeudi 16 février, le jeudi 20 avril, le jeudi 12 octobre et le jeudi 09 novembre de 19h à 21h30

👤 **Public**
Entre 3 à 4 participant-es par atelier (jeunes et adultes)

€ **Financement**
Participation consciente : « On donne ce qu'on peut et ce qu'on veut »

1 **Explication de la technique d'impression en sérigraphie** avec présentation d'un ensemble d'objets éditoriaux imprimés

2 **Présentation de l'ensemble du matériel nécessaire**, et des différents espaces

3 **Mise en pratique** : démonstration de chaque étape, puis test réel à tour de rôle

4 **Impression des visuels** des couvertures des carnets pour chaque participant-e

5 **Temps de séchage** et récupération des impressions

6 **Façonnage des carnets** (pliage des feuilles, encartage, puis perçage)

7 **Explication de la reliure** à trois points et **massicotage des carnets**

8 **Mise sous pli** de l'ensemble du kit (2 carnets et un lot d'affiches)



« J'ai beaucoup aimé, pas de temps mort et très interactif »



« Très clair avec un bon équilibre entre la théorie et la pratique »

« Superbe atelier ! J'ai appris beaucoup de choses sur la sérigraphie. Ça me donne envie d'en refaire. »

« Très chouette avec des explications claires et un temps d'atelier adapté »

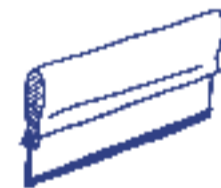

« Repartir avec un objet fini qu'on a fabriqué nous même, c'est top »



« Tout était bien expliqué avec un rythme très agréable »



Mini-Bibli

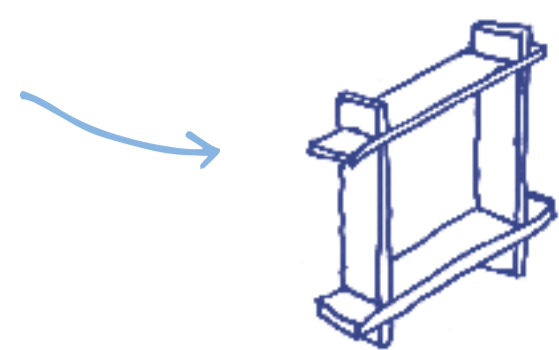

ATELIER DE CONSTRUCTION EN BOIS

Fabrication d'une mini-bibliothèque en assemblage à mi-bois

Productions réalisées
4 mini-bibliothèques de 18cm de profondeur par 55cm de long

Temporalité
Le samedi 25 février de 14h30 à 18h30

Public
4 participant-es (adultes)

Financement
Participation consciente : « On donne ce qu'on peut et ce qu'on veut »



1 Explication de la technique de fabrication et de construction en bois

2 Présentation de l'ensemble du matériel et des outils nécessaires, et des différents espaces

3 Découpe des planches avec la découverture de la scie sauteuse

4 Découpe des encoches avec la scie sauteuse

5 Découverte du ciseau à bois pour les finitions

6 Ponçage des différents éléments

7 Peinture et vernis des différents éléments

8 Assemblage de l'ensemble des éléments

« J'aime beaucoup l'objet réalisé, on avait tous les outils et l'attention nécessaires »

« Super accueil et accompagnement, chaleureux et professionnel en même temps. Tout a été très fluide ! »



Table de chevet

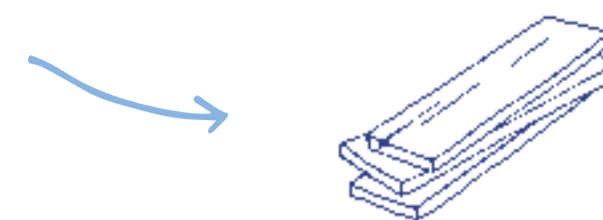

ATELIER DE CONSTRUCTION EN BOIS

Fabrication d'une table de chevet en assemblage à mi-bois, vis et tourillons

Productions réalisées
8 tables de chevet de 30 ou 40 cm de profondeur par 40 ou 50 cm de hauteur, avec le plateau personnalisable

Temporalité
2 ateliers : le samedi 06 mai et le samedi 14 octobre de 14h30 à 18h30

Public
4 participant-es par ateliers (jeunes et adultes)

Financement
Participation consciente : « On donne ce qu'on peut et ce qu'on veut »



1 Explication de la technique de fabrication et de construction en bois

2 Présentation de l'ensemble du matériel et des outils nécessaires, et des différents espaces

3 Découpe des différents éléments (piètement, plateau, petits plateaux étagères et encoches) avec la découverture de la scie sauteuse

4 Ponçage des différentes planches, des encoches et du plateau avec différents outils (lime, ponceuse et cale à poncer)

5 Perçage des planches et des étagères puis pose des tourillons

6 Assemblage et vissage de l'ensemble des éléments



« Excellente thématique, belle découverte des outils »

« Je ne savais pas utiliser la scie sauteuse et je suis hyper contente d'avoir appris les bases pour m'en servir, je vais m'en procurer une ! »

« J'ai beaucoup aimé l'atelier, ça m'a permis de partir avec quelque chose fait par moi-même. Le processus est très bien expliqué par cette équipe de choc »



« Maintenant, je pourrais utiliser les machines que j'ai à la maison ! »



Labo'tract

Le vidéo-maton

● CYCLE D'ATELIERS DE CONSTRUCTION EN BOIS

▲ Conception et réalisation d'un vidéo-maton en bois

↪ Production réalisée
Une cabine pour projeter des objets filmiques ou sonores et pour récolter du contenu photo et vidéo

🕒 **Temporalité**
5 ateliers : les mercredis et samedis 08, 11, 15 et 18 février de 15h à 17h

👤 **Public**
Entre 3 à 9 participant-es par atelier (enfants et jeunes)

€ **Financement**
Subventions de la CAF du Val-de-Marne et de l'EPT 12 Grand Orly Seine Bièvre

■ Nous avons mené un cycle d'ateliers participatifs avec un groupe d'enfants pour la réalisation d'un vidéo-maton pour La Tracterie. Notre collectif a conçu l'entièreté de la cabine filmique et pensé toutes les étapes de fabrication dont certaines ont été faites en ateliers avec un groupe d'enfants.

Ce cycle de 5 ateliers permettait d'initier les participant-es à différentes techniques de création et de fabrication artisanales. Nous avons découpé, assemblé, poncé les différents éléments de bois de la cabine; puis nous avons fait la mise en peinture et le vernis pour embellir cet objet collectif.

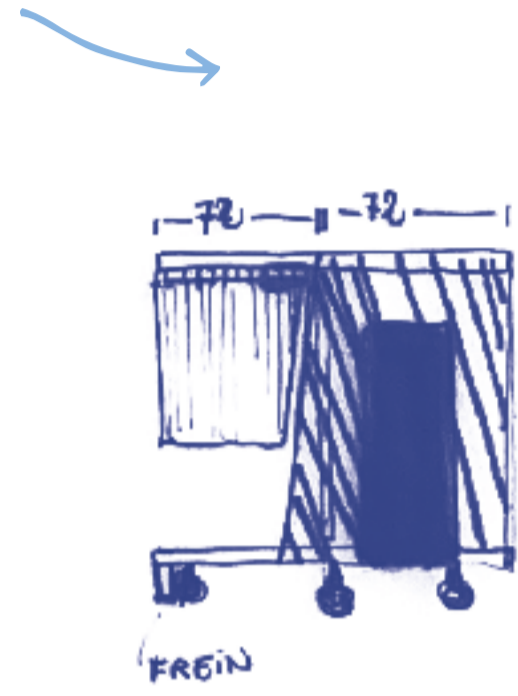

- 1 **Découpe des différents panneaux** qui constituent la cabine
- 2 **Assemblage et ponçage** des différents éléments
- 3 **Peinture** sur un élément de la cabine
- 4 **Vernis** de l'ensemble des éléments



« Super cool ! »



« Trop bien on dirait une cabane ! »



« J'ai hâte de participer à un nouvel atelier de construction »

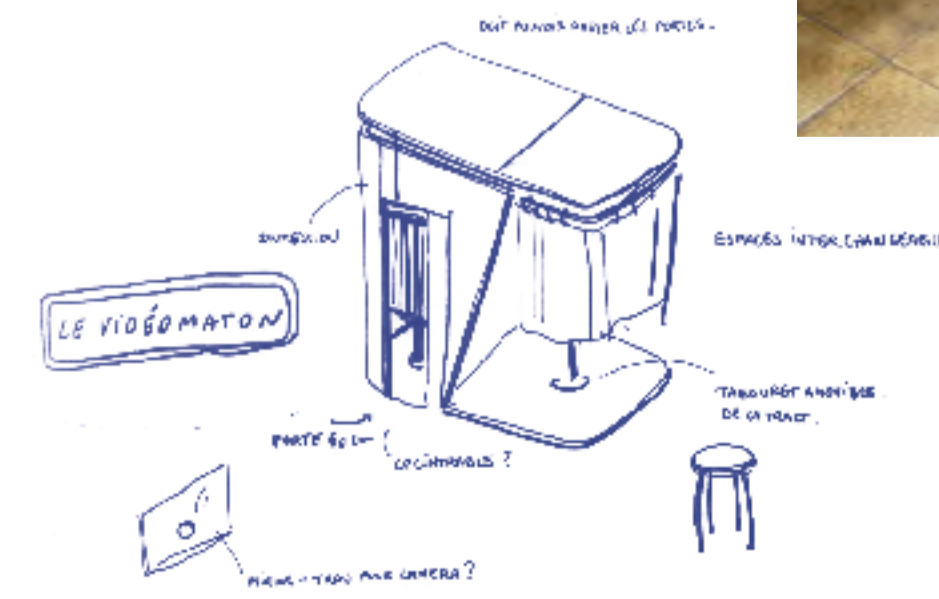

Labo'tract

La biblio- thèque

● CYCLE D'ATELIERS DE CONSTRUCTION EN BOIS

▲ Conception et réalisation d'une bibliothèque en bois

↪ **Production réalisée**
Une grande bibliothèque pour rendre plus accessible les livres pour les enfants et à tous les autres usager-es

🕒 **Temporalité**
6 ateliers : les mercredis et samedis 08, 12, 19, 26 et 29 avril de 15h à 17h

👤 **Public**
Entre 3 à 6 participant-es par atelier (enfants et jeunes)

€ **Financement**
Subventions de la CAF du Val-de-Marne et de l'EPT 12 Grand Orly Seine Bièvre



- 1 Découpe des différents éléments en bois
- 2 Perçage des étagères
- 3 Assemblage et ponçage des différents éléments
- 4 Pose des roulettes
- 5 Peinture de certains éléments
- 6 Vernis de l'ensemble des éléments



« Nous on veut trier les livres par catégorie avec les petites équerres qu'on a fabriqué »



« Trop bien de pouvoir lire quand on en a envie »

Labo'tract

Les bancs-coffres

● CYCLE D'ATELIERS DE CONSTRUCTION EN BOIS

▲ Conception et réalisation de bancs-coffres en bois

↪ **Productions réalisées**
Deux bancs-coffres pour pouvoir s'asseoir, lire un livre et avoir un espace pour ranger les jeux pour les enfants

🕒 **Temporalité**
6 ateliers : les mercredis et samedis le 03, 10, 13, 17, 24 et 27 mai de 15h à 17h

👤 **Public**
Entre 3 à 9 participant-es par atelier (enfants et jeunes)

€ **Financement**
Subventions de la CAF du Val-de-Marne et de l'EPT 12 Grand Orly Seine Bièvre

Suite à une demande du groupe d'enfants fréquentant La Tracterie et pour pouvoir identifier ce lieu comme un espace ressource pour les enfants (et les plus grands) du quartier, nous avons construit deux bancs-coffres.

À travers 6 ateliers participatifs, les enfants ont réalisé de A à Z la fabrication de ces assises. Ils ont pu (re)découvrir le contreplaqué de cintrage, et devenir expert-es de l'assemblage, le ponçage et la peinture. Ces objets ont deux usages : pouvoir s'asseoir dans l'espace du bas en s'adaptant à l'arrondi des vitrines ; et ranger l'ensemble des jeux de société de La Tracterie.

- 1 **Découpe des tasseaux et des panneaux en bois**
- 2 **Perçage et assemblage des panneaux avec les tasseaux**
- 3 **Assemblage du contreplaqué cintrable**
- 4 **Pose des portes, des pieds et des loqueteaux**
- 5 **Peinture des portes**
- 6 **Vernis de l'ensemble des éléments**



« Je déteste poncer.
Ah bon ? Moi c'est mon
activité préférée »

« Whaouuu, j'avais jamais
vu du bois qui se plie ! »

« J'adore la scie japonaise ! »



Labo'tract

Journal de bord

● CYCLE D'ATELIERS DE CRÉATION GRAPHIQUE

▲ Conception et réalisation d'un journal de bord des enfants de La Tracterie

↪ **Production réalisée**
Un recueil relié et constitué d'une vingtaine de pages histoires et quatres de productions graphiques

🕒 **Temporalité**
6 ateliers : les mercredis et samedis
04, 07, 11, 18, 21 octobre et 15 novembre
de 15h à 17h

👤 **Public**
Entre 4 à 7 participant-es par atelier
(enfants et jeunes)

€ **Financement**
Subventions de la CAF du Val-de-Marne
et de l'EPT 12 Grand Orly Seine Bièvre

▮ Nous avons conçu avec un groupe d'enfants un livre imprimé, en apprenant le procédé de la narration graphique et l'écriture d'histoire courte.

Le but de ce projet était de créer un « Journal de bord » qui est un recueil d'histoires que les enfants ont pu inventer en s'inspirant du lieu de La Tracterie.

Nous avons pu proposer différentes initiations à des techniques de création et de composition graphique, à travers un cycle de 6 ateliers.

1 **Découverte, observation et description de La Tracterie** à l'aide de fiches outils créée sur la thématique des 5 sens

2 **Création d'une histoire et de personnages** à travers la découverte de la pratique du story-board

3 **Illustrations faites à la peinture** des petites histoires

4 **Réalisation des couvertures** en peinture sur grands formats

5 **Impression numérique et façonnage** à la main des journaux de bord, reliure en spirale

6 **Restitution du projet** autour d'un moment convivial avec les enfants, chaque enfant a pu repartir avec son recueil



« C'était très très très bien ! »

« J'ai envie de retourner dans ce lieu et de tester d'autres ateliers »



Cadeaux solidaires

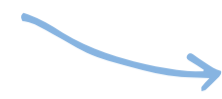

● CYCLE D'ATELIERS DE CRÉATION D'OBJETS EN VOLUME

▲ Réalisation d'objets graphiques (imprimés, textiles et bois) pour s'initier à des techniques de création artisanale et fabriquer des cadeaux à offrir pour les fêtes de fin d'années

↪ **Productions réalisées**
Objets imprimés : 18 carnets, 26 sacs et des t-shirts (sérigraphie) et des objets en volume : 10 sapins (bois et béton)

🕒 **Temporalité**
3 ateliers : les mercredis et samedis 29 novembre, 02 et 06 décembre de 15h à 17h

👤 **Public**
Entre 9 à 19 participant-es par atelier (tout public)

€ **Financement**
Ville d'Ivry-sur-Seine / Service DDAC



1 **Atelier 1 :**
Impression et réalisation de carnets : à travers la découverte de la technique de la sérigraphie et de la reliure

2 **Atelier 2 :**
Impression sur tote bag et t-shirt à travers la découverte de la technique de la sérigraphie

3 **Atelier 3 :**
Réalisation d'un sapin de Noël à travers l'initiation à la petite construction en bois



CARNETS FAITS MAIN

- Explication de la technique d'impression en sérigraphie avec présentation d'objets imprimés
- Présentation de l'ensemble du matériel nécessaire, et des différents espaces
- Mise en pratique : démonstration de chaque étape, puis test réel à tour de rôle
- Impression des visuels des couvertures pour chaque participant-e
- Façonnage des carnets: pliages des pages intérieures et reliure agrafes



TOTE-BAG

- Explication de la technique d'impression en sérigraphie avec présentation d'objets imprimés
- Présentation de l'ensemble du matériel nécessaire, et des différents espaces
- Mise en pratique : démonstration de chaque étape, puis test réel à tour de rôle
- Impression des visuels des sacs pour chaque participant-e

« Repartir avec un objet qu'on a imprimé nous-même, c'est déjà super, mais en plus que ça puisse faire un beau cadeau à quelqu'un pour Noël, c'est génial ! »



SAPIN EN BOIS

- Explication des différentes techniques autour du bois : découpe, ponçage, perçage, assemblage
- Présentation de l'ensemble du matériel nécessaire (scie japonaise, cale à poncer, perceuse, visseuse, perceuse à colonne), et des différents espaces
- Mise en pratique : démonstration de chaque étape, puis test réel à tour de rôle
- Mise en peinture et vernis

« Chouette d'utiliser la scie japonaise je connaissais pas »

A'Périnée

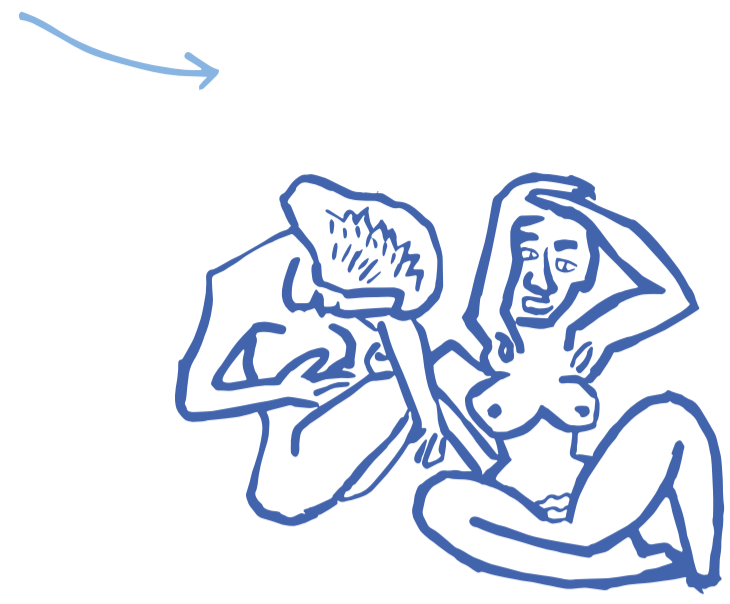

DISCUSSIONS ET EXERCICES AUTOUR DU CORPS

Dans le cadre de notre projet d'ensemble sur le corps des femmes, mené depuis 2021 avec Alice Rocq - sage femme et sexologue, elle a souhaité porté deux soirées « apéro » discussions et ateliers sur le périnée à La Tracterie.

Temporalité
Les jeudis 25 mai et le 30 novembre de 19h à 21h

Public
Entre 8 à 24 participant-es par atelier (adultes et sénior-es)

Financement
Autofinancement par notre collectif Ne Rougissez Pas!

1

Présentation par Alice Rocq de la notion du périnée

2

Discussion collective des participant-es avec Alice Rocq

3

Exercices pratiques autour du périnée menés par Alice Rocq

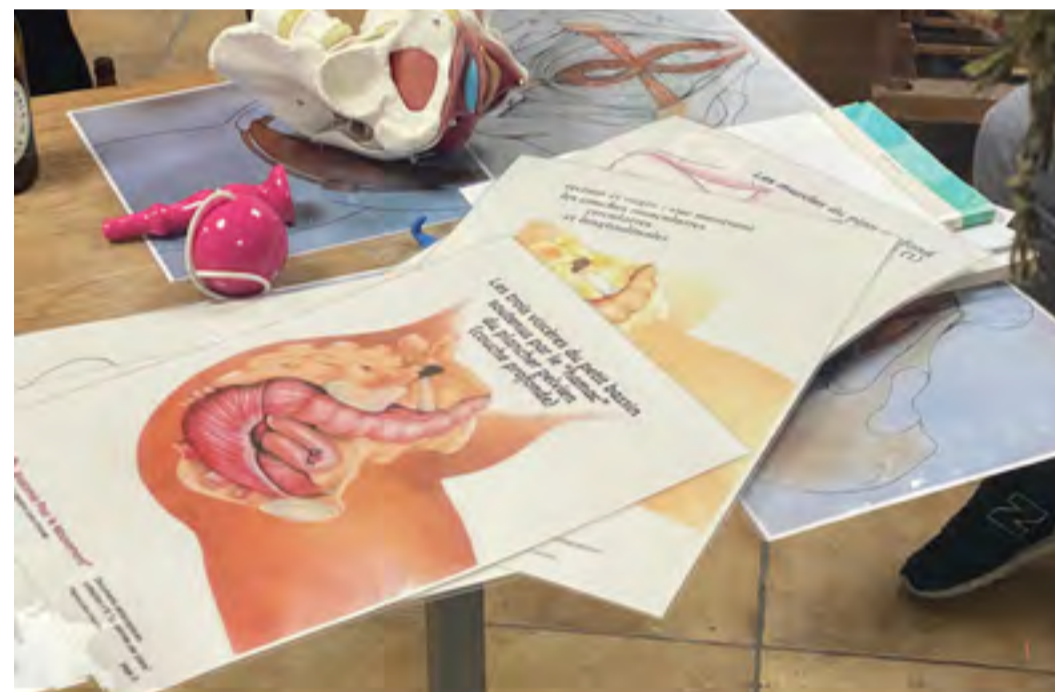

« Je ne savais pas que les mecs avaient un périnée »

« Ça m'a appris énormément de trucs sur le corps, c'est fou »

« J'ai l'impression que j'aurai beaucoup moins de tabous pour parler de certains sujets après ça »



Cafés-vidéos

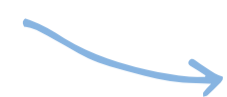

1

Atelier 1 :

- Discussion collective avec Alice Rocq
- Atelier de récoltes et d'écriture sur le corps et les complexes

2

Atelier 2 :

- Discussion collective avec Alice Rocq
- Atelier de composition et de réalisation d'affiches sur le corps et la « transmission mère-fille »

3

Atelier 3 :

- Tournage des différentes scènes : portraits de femmes, femmes tenant différentes pancartes, prises de vues avec postures de femmes...
- Choix des extraits du livre à lire
- Enregistrements sonores des femmes de certains extraits du livre



DISCUSSIONS ET CRÉATIONS ARTISTIQUES AUTOUR DU CORPS DES FEMMES

Dans le cadre de notre projet d'ensemble sur le corps des femmes, mené depuis 2021 avec Alice Rocq - sage-femme et sexologue, nous avons souhaité faire un nouveau cycle de cafés-discussions avec un groupe de femmes de la Maison de Quartier du Petit-Ivry dans le but de réaliser une petite vidéo sur le projet éditorial «Histoires de Corps» et de poursuivre ces temps de discussions privilégiés.

Temporalité
Les vendredis 02 juin, 09 juin et 20 octobre de 10h à 12h

Public
24 participantes (jeunes, adultes et sénières)

Financement
Subventions de l'ANCT 94 (Politique ville) et du Conseil départemental du Val-de-Marne (Encouragement des initiatives de proximité et Ville d'Ivry-sur-Seine)

Productions réalisées
8 histoires et slogans récoltés, 8 affiches graphiques, 1 vidéo de 1 min 35 secondes

Vide ton sac

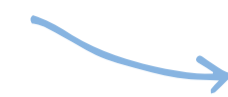

CYCLE D'ATELIERS DE CRÉATION GRAPHIQUE

Conception et réalisation d'affiches et de flyers afin de mettre en mots et en images les revendications politiques, sociales et culturelles des étudiantes de l'école du travail social : L'IRTS.

Productions réalisées
350 flyers sérigraphiés en surimpression et 10 affiches grand format

Temporalité
4 jours : le mardi 04, le mercredi 05, le jeudi 06 et le vendredi 07 juillet de 10h à 16h

Public
20 participantes par jour (jeunes et adultes)

Financement
IRTS Parmentier

1

Imprégnation

- Présentation d'un fond d'affiche politique
- Temps de réflexion sur les sujets à aborder et mise en commun
- Jeux de création graphique et création de slogans

2

Création

- Mise à disposition des outils pour la création d'affiches et de flyers (grille typographique, peinture, inventaire de formes, banque de photographies, gabarit de composition)
- Mise en commun et explication de son image

3

Impression

- Mise en place des impressions en sérigraphie
- Impression à tour de rôle

4

Restitution

- Installation de l'exposition
- Temps de médiation
- Temps fort festif pour clôturer le workshop



« Ce type de projet nous éveille un peu, moi ça m'a fait réfléchir »



« Je ne savais pas que j'avais des revendications, j'ai réalisé ce qui me mettait en colère »

Fresqu'îles Paysages en commun

● CYCLE D'ATELIERS DE CONSTRUCTION EN BOIS ET DE CRÉATION GRAPHIQUE

▲ Conception et réalisation de deux fresques murales, d'éléments de signalétique et d'un kit scénique

↳ **Productions réalisées**
2 fresques (La Tracterie et Local Soso), guirlandes de fanions, mobiliers pour le Local Soso : mange de debout, table basse et bar mobile)

▶ **Partenaire**
Maison de Quartier (MDQ) du Petit-Ivry

🕒 **Temporalité**

- 4 ateliers de conception : le 04, 07, 10 et 14 juin
- 2 ateliers de réalisation et 1 jour de chantier ouvert pour la fresque de la MDQ : le 28 et le 30 juin
- 3 ateliers de réalisation pour la fresque de La Tracterie : le 01, 05 et 08 juillet
- 2 ateliers de réalisation d'éléments de signalétique : le 12 et 19 juillet
- 4 ateliers de fabrication et 1 jour de chantier ouvert pour le kit scénique : le 11, 12 et 13 juillet

👤 **Public**
Entre 3 à 25 participant-es par atelier (tout public), au total 174 participant-es

€ **Financement**
Subventions de l'ANCT 94 (Quartiers d'été), de la DRAC IDF (Été culturel) et autofinancement par notre collectif Ne Rougissez Pas!



Le projet « Fresqu'îles » s'inscrit dans la volonté commune de Ne Rougissez Pas! et de la MDQ du Petit-Ivry de proposer une offre artistique et culturelle accessible à tou-ttes dans la période estivale, pour investir le quartier du Petit-Ivry.

Il reposait sur une démarche d'appropriation de l'espace public, en impliquant des habitant-es du quartier des Longs Sillons et des usager-es de la MDQ à travers un cycle d'ateliers participatifs qui faisait le lien entre ces deux espaces.

« Fresqu'îles », un projet multiple qui reposait sur la thématique des îles imaginaires pour créer un univers poétique qui invite au voyage et aux rêveries. Cette dynamique de création collective s'est déployée tant sur le quartier que sur ses supports visuels. Deux fresques murales se faisant écho ont été réalisées : une près de la MDQ et une devant La Tracterie, des éléments de signalétiques et la fabrication d'un kit festif pour investir et habiller la placette Jean Perrin situé à côté de la MDQ du Petit-Ivry.

Les productions réalisées embellissent et améliorent l'espace urbain, en le définissant comme un lieu ouvert, de rencontre et de co-création, pour continuer d'impulser une dynamique de réappropriation du quartier par les habitant-es.

1

Des ateliers de conceptions pour penser collectivement le design et le graphisme des différentes productions à réaliser.

2

Deux fresques : la réalisation d'une fresque murale devant La Tracterie qui faisait écho à une autre fresque murale réalisée près de la Maison de Quartier du Petit-Ivry, sur la placette de la Rue Jean Perrin (cité Hoche).

3

Des guirlandes de fanions en tissus sérigraphiés ont été conçues et réalisées pour faire lien entre ces deux lieux ressources du quartier.

4

Des temps de travail, fait en interne par notre collectif, ont été nécessaires pour préparer chacun des ateliers (travail de conception, logistique, nettoyage des surfaces et de l'espace public, etc.) et pour finaliser les différents objets (fresques et mobiliers) après les temps d'ateliers participatifs.

5

Un kit festif : la fabrication de mobiliers et d'éléments faits en bois constituant un kit festif pour embellir et habiller le quartier du Petit-Ivry. Ce mobilier et ces éléments de signalétiques (tables mange-debout, table basse, bar mobile...) sont stockés dans le « Local Soso », géré par la MDQ et à disposition des habitant-es, à sortir lors des événements du quartier.



« Mettre chacun-e la main à la pâte était très prenant ! »

« Je trouve ça super de construire des meubles soi-même et de les peindre de la même couleur que la fresque »

« Un grand merci pour ces ateliers ! »



« Les ateliers étaient très clairs, hyper instructifs, bonne ambiance et très beaux objets »



« Avant, il y avait beaucoup plus de commerces ici. Le coin est plus propre et coloré, c'est plus gai »



Toutes unies

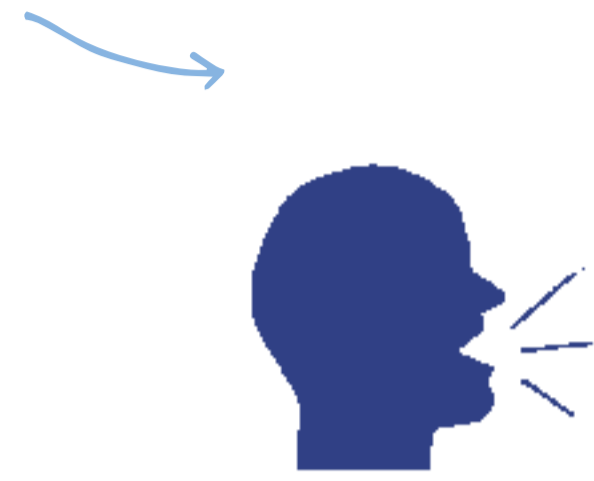

● CYCLE D'ATELIERS DE CRÉATION GRAPHIQUE

▲ Conception et réalisation d'affiches et de slogans pour dénoncer et combattre le harcèlement

↳ **Productions réalisées**
11 grandes affiches originales faites à la main

🕒 **Temporalité**
2 ateliers : les jeudi 12 et 19 octobre de 10h à 12h30

👤 **Public**
11 participant-es par atelier (jeunes, adultes et séniore)

€ **Financement**
La Maison de Quartier du Petit-Ivry



- 1 **Dispositif de récoltes de texte** à travers des fiches outils
- 2 **Discussions et échange** sur la notion de travail domestique
- 3 **Recherches, écriture collective et choix de slogans**
- 4 **Réalisation d'un fond d'affiche** en papier découpé à l'aide de gabarits et de normograpes
- 5 **Composition et collage des formes** issues d'une banque de formes adaptées
- 6 **Composition du slogan** à l'aide d'un alphabet typographique pré-découpé (typographie : Sébastien Marchal - Nuit debout)
- 7 **Encrage final des lettres**

Stop au harcèlement



● CYCLE D'ATELIERS DE CRÉATION GRAPHIQUE

▲ Conception et réalisation d'une revue pédagogique et narrative contre le harcèlement scolaire. Nous avons mené des ateliers pour récolter le contenu textuel et graphique avec des élèves de deux classes de CM1 à l'école Makarenko d'Ivry-sur-Seine. Puis, à La Tracterie, nous avons fait 2 ateliers d'impressions en sérigraphie de la couverture de la revue et 2 temps de restitutions avec les enfants dont le travail a été valorisé dans une exposition faite à La Tracterie sur le harcèlement.

🕒 **Temporalité**
4 ateliers : le mardi 17 octobre de 9h30 à 10h30 et de 11h à 12h et le lundi 20 novembre de 9h30 à 10h30 et de 11h à 12h

👤 **Public**
25 participant-es par atelier (enfants)

€ **Financement**
Subventions de l'ANCT 94 (Politique ville), du Conseil départemental du Val-de-Marne (Encouragement des initiatives de proximité et Ville d'Ivry-sur-Seine) et de l'EPT 12 Grand Orly Seine Bièvre (LAI)

↳ **Productions réalisées**
100 revues sur le harcèlement avec 100 couvertures imprimées en sérigraphie

1 **Un atelier** pour chaque classe d'initiation et d'impression en sérigraphie de la couverture de la revue « Contre le harcèlement scolaire » réalisée par et pour les enfants.

2 **Un temps de restitution** pour chaque classe avec la **présentation de la revue, des productions artistiques** réalisées par les enfants et de l'ensemble de l'exposition sur le harcèlement.



Corps en luttes

● CYCLE D'EXPOSITION

▲ Exposition consacrée à la représentation des luttes sur le corps des femmes à travers des productions artistiques variées, allant de la photographie à la gravure - en passant par l'édition et la vidéo.



Financement

Subventions de l'ANCT 94 (Politique ville) et du Conseil départemental du Val-de-Marne (Encouragement des initiatives de proximité et Ville d'Ivry-sur-Seine)



Temporalité

Le mercredi 08, le samedi 11, le mercredi 15, le samedi 18, le mercredi 22, le samedi 25 et le mercredi 29 mars de 14h à 20h.



Public

179 participant-es (public de tout âge)



Productions exposées

Installation artistique et photographique, affiches, illustrations, vidéos, gravures, drapeaux en tissus, peintures et collages

PRODUCTIONS ARTISTIQUES

Productions artistiques exposées (grandes affiches avec des slogans, photographies, et de la peinture) autour de la représentation des luttes sur les droits des femmes, particulièrement sur les revendications liées au corps.

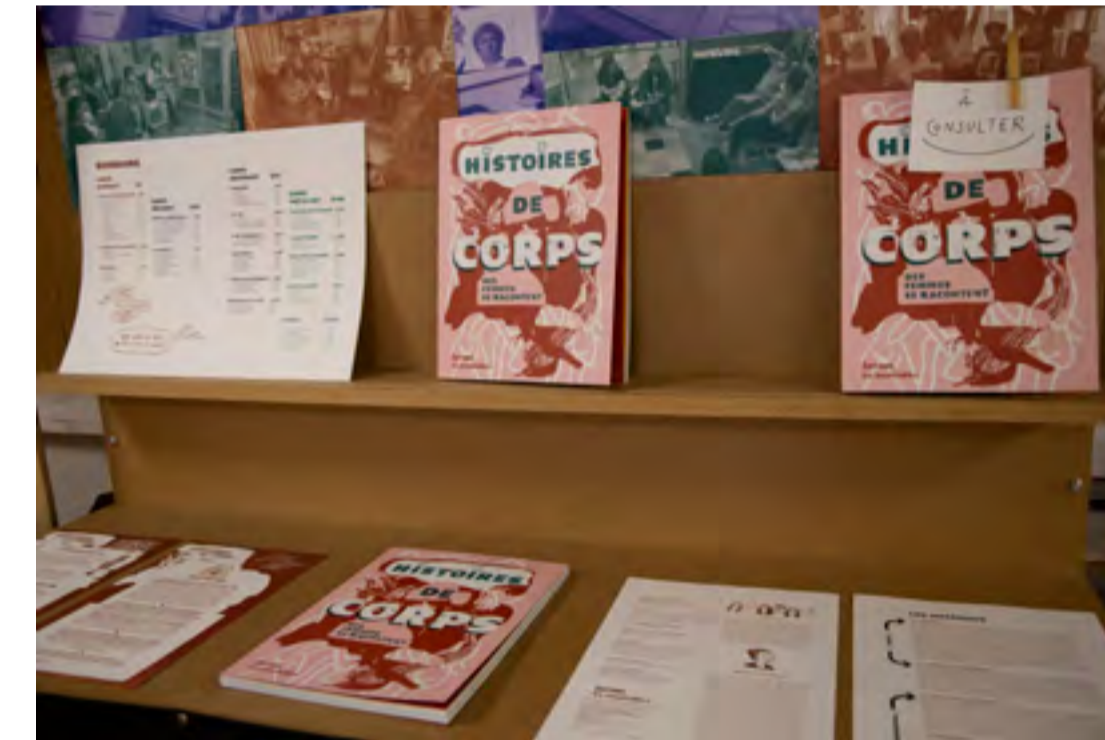

LIVRE « HISTOIRES DE CORPS »

Espace de présentation et d'exposition autour du livre « Histoires de corps » sur le corps des femmes, réalisé par notre collectif avec des femmes ivryennes.



PROJECTION DE VIDÉOS

Espace de projection de 3 vidéos réalisées par notre collectif était présent dans notre cabine filmique dont une spécialement montée pour l'exposition.

Lien Vimeo :
« Toutes feu, toutes flammes » :
<https://vimeo.com/805269778>



TEMPS FORT : VERNISSAGE

Le mercredi 08 mars pour le vernissage de l'exposition, une lecture de textes féministes a été proposée par l'association « La Scène Buissonnière ».



TEMPS FORT : LANCEMENT DU LIVRE

Le mercredi 22 mars marquait la soirée de lancement du livre « Histoires de Corps », fait par notre collectif et édité par notre maison d'édition Les Insatiables. Pour célébrer la sortie du livre, l'association ivryenne « Cui & Cou » a proposé un buffet partagé qui a été ponctué par l'intervention festive de la fanfare « Supertromp ».



« Ça me donne envie de participer à ces groupes de paroles et à ces ateliers »

« J'ai appris plein de choses sur mon corps grâce à ce livre, merci beaucoup ! »



« C'est nécessaire d'avoir des moments de partage entre femmes »

« Superbe expo et tellement utile »

« Très beau moment de partage, rempli d'émotions »



Stop au harcèlement ! Trop c'est trop

● CYCLE D'EXPOSITION

▲ Exposition qui présentait des productions artistiques et didactiques réalisées par des ivryen-nes afin de sensibiliser et dénoncer les différentes formes de harcèlement.

€ Financement

Subvention de l'ANCT 94 (Politique ville), du Conseil départemental du Val-de-Marne (Encouragement des initiatives de proximité et Ville d'Ivry-sur-Seine) et de l'EPT 12 Grand Orly Seine Bièvre (LAI)

▶ Partenaire

La Maison de Quartier du Petit-Ivry, l'ASTS et l'école primaire ivryenne Anton Makarenko

🕒 Temporalité

Le mercredi 25 et le samedi 28 octobre, les mercredis 01, 08, 15 et 22 novembre et les samedis 04 et 18 novembre de 14h à 20h

👤 Public

133 participant-e-s (tout public)

📄 Productions exposées

Kakémonos didactiques, affiches, slogans, revues pédagogiques et ressources documentaires



📄 KAKEMONOS DIDACTIQUES

Un espace didactique pour expliquer, s'informer et dénoncer les différentes formes de harcèlement que l'on peut subir.



PROJET MAKARENKO

Un espace de restitution sur le travail mené, en amont et pour l'exposition, avec l'école Makarenko présentant les créations réalisées en ateliers participatifs contre le harcèlement scolaire.



REVUE SUR LE HARCELEMENT SCOLAIRE

La présentation et la vente de la revue contre le harcèlement scolaire - conçue par les élèves de CM1 de l'école Makarenko - pour et par les enfants.



DOCUMENTATION

Un espace de documentation pour consulter différentes ressources autour de la thématique.

AFFICHES

L'exposition de productions graphiques faites par des femmes de la Maison de Quartier du Petit-Ivry pour dénoncer le harcèlement.



ATELIER DE L'ASTS

Intervention de l'association ASTS pour animer deux temps autour d'un jeu sur le cyber-harcèlement.



TEMPS FORT

Le mercredi 25 octobre pour le vernissage, le théâtre El Duende a proposé un extrait de leur spectacle « #No limit » sur le harcèlement scolaire.



ATELIERS-MÉDIATION

Des temps de médiations pour des centres de loisirs et des associations, avec une visite guidée de l'exposition et des temps d'ateliers créatifs et ludiques.



« C'est une exposition très utile et instructive pour les enfants »



L'Étal solidaire

● VENTE DE FRUITS ET LÉGUMES

▲ Depuis 2018, une fois par mois, La Tracterie et un groupe fidèle d'habitant-es animent bénévolement une vente de fruits et légumes biologiques, issus du circuit-court, à prix coûtant de L'EARL de L'Espoir.

↪ **Activités proposées**
Vente de consommables issus de circuits courts

▶ **Partenaire**
L'association de l'Étal Solidaire

🕒 **Temporalité**
7 ventes : les samedis 11 février, le 04 mars, le 01 avril et le 27 mai, le 30 septembre, le 28 octobre et le 25 novembre de 9h à 12h

👤 **Public**
Entre 50 et 80 personnes à chaque vente (tout public)

€ **Financement**
L'association de l'Étal Solidaire et autofinancement par notre collectif Ne Rougissez Pas!

Broc' de la Tract'

● ÈVÈNEMENT DE QUARTIER

▲ La Tracterie propose la troisième édition de sa brocante annuelle : un vide-grenier pour les habitant-es de la cité des Longs Sillons. Un moment convivial de rencontres et qui permet de proposer des produits de seconde main dans une démarche sociale et solidaire.

↪ **Activités proposées**
Vente d'objets de seconde main, buvette, goûter

🕒 **Temporalité**
Le samedi 22 avril de 9h à 17h

👤 **Public**
50 participant-es et 13 exposant-es (tout public)

€ **Financement**
Autofinancement par notre collectif Ne Rougissez Pas!



Fête des voisin·e·s

● ÉVÈNEMENT DE QUARTIER

▲ Chaque année, La Tracterie propose la fête des voisin·e·s aux habitant·e·s des Longs Sillons pour passer un moment convivial ensemble. Au programme de cet après-midi : des jeux d'adresse en bois, un goûter partagé et un atelier-jeu sur le cyberharcèlement animé par l'Association Science Technologie Société.

↪ **Activités proposées**
Ateliers, goûter partagé, jeux extérieurs

🕒 **Temporalité**
Le samedi 03 juin de 14h à 19h

👤 **Public**
21 participant·e·s (tout public).

€ **Financement**
Autofinancement par notre collectif Ne Rougissez Pas!

🚩 **Partenaire**
l'Association Science Technologie Société (l'ASTS)



« Le jeu et les problématiques qu'il soulève sur le thème du cyberharcèlement sont très importantes à transmettre à nos jeunes, c'est génial de voir des dispositifs comme celui-ci se mettre en place »



« Super journée, merci d'organiser cette fête »

« C'est un moment convivial où chacun·e vient apporter quelque chose à partager pour le goûter, c'est une belle initiative »

« Cette journée permet de rencontrer des voisins et des voisines qu'on n'aurait pas côtoyés à la base, c'est très chouette cette mixité ! »

« J'ai appris à jouer au jeu des 7 familles et j'aime trop »



Animations de proximité

ÉVÈNEMENT DE QUARTIER

Dans le cadre de la programmation de l'été 2023, la Maison de Quartier du Petit-Ivry a proposé des animations de proximité. Une de ces journées d'animations s'est déroulée à La Tracterie, avec au programme différentes animations et activités portées par des associations du quartier.

Activités proposées
ateliers créatifs et bien-être, goûter partagé, jeux, éveil musical et accès aux droits

Temporalité
Le mercredi 12 juillet de 15h à 19h

Public
82 participant-es (tout public).

Financement
La Maison de Quartier du Petit-Ivry et autofinancement par notre collectif Ne Rougissez Pas!

Partenaire
La Maison de Quartier du Petit-Ivry, les associations TAM, KDF, Cui & Cou et SPAB, ainsi que les médiateurs de la ville d'Ivry-sur-Seine



Fête de l'été - 5 ans de La Tracterie

ÉVÈNEMENT DE QUARTIER

Chaque année, pour fêter l'été, La Tracterie propose une journée-soirée festive aux habitant-es du quartier et d'ailleurs. C'était l'occasion aussi de restituer le projet « Fresqu'îles » et de fêter les 5 ans de La Tracterie !

Activités proposées

un goûter partagé, un atelier de sérigraphie, une tombola, des jeux, un buffet et une chorale sauvage et clandestine

Temporalité

Le vendredi 22 juillet de 15h à 23h

Public

97 participant-e-s (tout public)

Financement

Subventions de l'ANCT 94 (Quartiers d'été), de la DRAC IDF (Été culturel) et autofinancement par notre collectif Ne Rougissez Pas!

Partenaire

L'association Cui & Cou, la Chorale Sauvage et Clandestine de Paris

ATELIER « DESSINE TA TRACTERIE IDÉALE »

Atelier de récoltes pour faire récolter les envies et désirs des habitant-es après 5 ans d'activités de La Tracterie



GALERIE À CIEL OUVERT

Mur d'exposition des différentes affiches d'évènements, d'ateliers et d'expositions de La Tracterie durant ces 5 ans d'activités.



BUFFET PROPOSÉ PAR CUI & COU

Buffet sucré et salé, proposé par l'association de quartier Cui & Cou, à partager toute la journée



TOMBOLA

Tombola pour fêter les 5 ans de La Tracterie avec des objets des différentes collections du fabricant et d'autres surprises à la clef



EXPOSITION « VIDE TON SAC »

Exposition du projet de mise en images des discriminations et des violences vécues au quotidien, dans le cadre d'un workshop avec les étudiantes de l'école IRTS (Institut Régional du Travail Social)

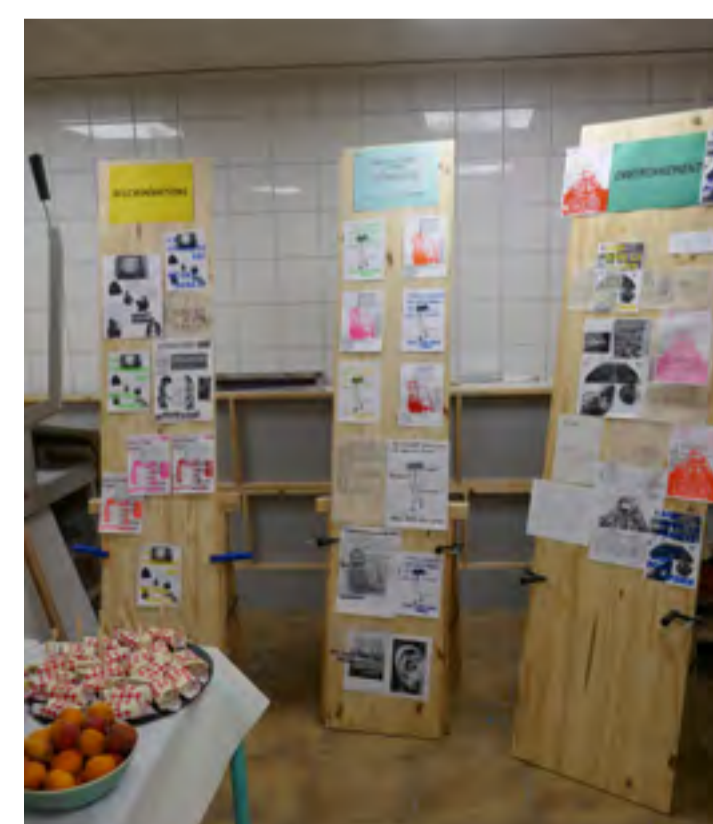

PRÉSENTATION DE LA FRESQUE « FRESQU'ÎLES »

Présentation de la fresque murale aux abords de La Tracterie du projet Fresqu'îles, réalisé avec les adhérent-es de La Tracterie et le public de la Maison de Quartier du Petit-Ivry



CONCERT DE LA CHORALE SAUVAGE ET CLANDESTINE DE PARIS

Performance musicale de la Chorale Sauvage et Clandestine de Paris pour fêter, danser et chanter l'anniversaire de La Tracterie



ATELIER DE SÉRIGRAPHIE DU « JEU DES 5 ANS » DE LA TRACTERIE

Impression en sérigraphie du jeu des échelles, réalisé graphiquement par notre collectif NRP!, lors d'un temps d'initiation participatif



Pleins Feux d'Ivry-sur-Seine

● PORTES OUVERTES DES ATELIERS D'ARTISTES

▲ Notre collectif d'artistes Ne Rougissez Pas! avec notre atelier-café La Tracterie participe à la programmation des portes ouvertes des artistes locaux d'Ivry-sur-Seine : Les Pleins Feux. Ces journées portes ouvertes ont été l'occasion de valoriser et présenter de nombreux projets et savoir-faire du collectif mené sur le territoire d'Île-de-France durant ces 3 dernières années.

↳ **Activités proposées**
Présentation de projets, inscriptions aux ateliers, exposition

🕒 **Temporalité**
Le 23 septembre, le 27 septembre et le 30 septembre de 14h à 20h

👤 **Public**
116 participant-es (tout public)

€ **Financement**
Autofinancement par notre collectif Ne Rougissez Pas!

🚩 **Partenaire**
La Ville d'Ivry-sur-Seine



📄 **ACTIVITÉS : THÉMATIQUE « ÉDITIONS »**
Des projets éditoriaux tel que « L'Écologie en 50 de victoires » pour la Revue Silence, « Ping-Pong » pour le Jeu de Paume, Le « Kit Binocle » pour le quartier du Petit-Ivry, « Sellier se la raconte » pour Villeneuve-Saint-Georges



📄 **ACTIVITÉS : THÉMATIQUE « DESIGN GRAPHIQUE ET D'OBJET »**
Les cycles d'ateliers de pratiques artistiques de La Tracterie avec les projets : Images Imprimées, le vidéomaton, la bibliothèque, les bancs-coffres et les tables de chevet



📄 **ACTIVITÉS : THÉMATIQUE « TERRITOIRE »**
Des projets pluridisciplinaires avec « Fabul saison 2 » pour réaliser de la signalétique sensible et d'une cartographie pour Nanterre et Colombes, « Fresqu'iles » avec la Maison de Quartier du Petit-Ivry, « La Maison des Femmes » pour Femmes Solidaires, La Bibliothèque Paul Langevin pour l'école maternelle d'Ivry



Les chants du monde

● PERFORMANCE THÉÂTRALE

▲ Une soirée pour célébrer les 27 ans de l'association La Scène Buissonnière qui s'est articulée autour de lectures théâtralisées. Lectures vivantes qui encouragent la nécessité de refaire alliance avec la nature, le vivant, la biodiversité ; d'y re situer l'humain en leurs cœurs.

↪ **Activités proposées**
Performance théâtrale, lectures de textes

🕒 **Temporalité**
Le samedi 02 décembre de 18h à 20h

👤 **Public**
30 participant-es (tout public)

€ **Financement**
Autofinancement par notre collectif
Ne Rougissez Pas!

🚩 **Partenaire**
La Scène Buissonnière



ACTIVITÉS

Ces lectures théâtrales ont donné à entendre les voix de ceux et celles qui luttent pour préserver notre bien commun.

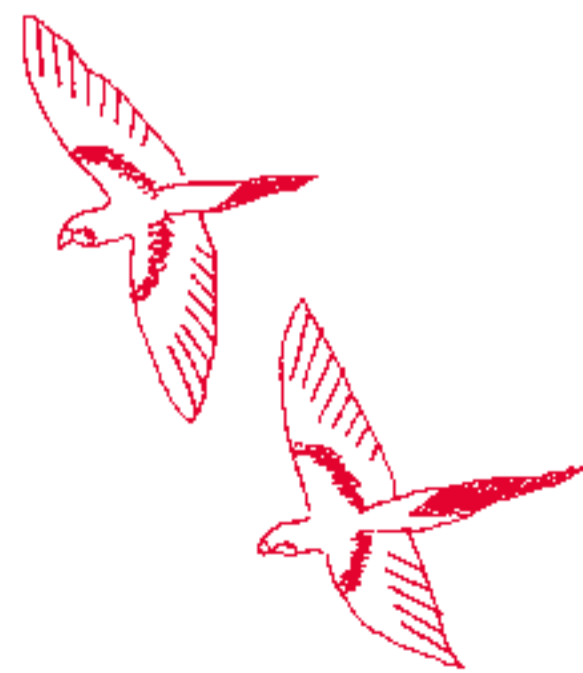

Collection « Lutte des femmes »

● **OBJETS ARTISANAUX**

▲ **Matériaux et technique de fabrication**
Impression numérique et en sérigraphie

🕒 **Temporalité**
Mars



Calendrier perpétuel « Droits et Lutte des femmes » 4^e Édition

Ce calendrier perpétuel a été créé à la suite d'ateliers participatifs menés autour des droits et luttes des femmes à La Tracterie. Une sélection de lois et d'évènements phares accompagnent les fragments d'images assemblés et recomposés pour chaque mois de l'année.

Depuis 2021, nous rééditions chaque année le calendrier : pour cette quatrième édition, la couverture a changé et des corrections ont été faites dans les textes.

- Format : A3
- Impression de la première de couverture en sérigraphie en 1 couche
- Reliure à spirale assemblée à la main
- 20 pages : 1 page présentation, 12 pages de calendrier, 4 pages d'annexes avec les différentes lois) et 1 page de fin
- 4^e Édition
- Série limitée à 50 exemplaires
- Prix : 17 euros



HORS LES MURS !

Le Fabricatoire de La Tracterie s'est déplacé à l'occasion de différents événements.

- ➔ **Ivry en fête** autour du parvis de l'Hôtel de Ville d'Ivry-sur-Seine : le samedi 17 et dimanche 18 juin de 11h à 19h.
- ➔ **Le Marché des Fêtes des Producteur-rices** dans l'Hôtel de Ville d'Ivry-sur-Seine : le samedi 16 et le dimanche 17 décembre de 11h à 19h.

DANS LES MURS !

Comme chaque année, **La Tracterie fait son « chémar »** pour présenter les différents objets des collections de la boutique de Ne Rougissez Pas!. Cette année, le chémar s'est tenu les 13, 14, 16 et 20 décembre.

Collection « Corps des femmes »

● **OBJETS ARTISANAUX**

▲ **Matériaux et technique de fabrication**
Impression numérique et en sérigraphie

🕒 **Temporalité**
Mars



PAPIER

Linogravure

- Format A4 (21 x 29,7 cm)
- Impression en linogravure
- Papier Canson 160g
- Édition de 2 modèles avec 2 couleurs
- 20 exemplaires

Affiche collage

- Format A3 (42 x 29,7 cm)
- Impression numérique
- Papier Canson 160g
- Édition de 4 modèles
- 40 exemplaires

Affiche

- Format A3 (42 x 29,7 cm)
- Impression en risographie par Studio Fidèle (4 couleurs)
- Papier Munken Pure Rough 150g
- Édition d'un modèle
- 50 exemplaires



Collection « Toutes feu, toutes flamme »

● OBJETS ARTISANAUX

▲ **Matériaux et technique de fabrication**
Impression en sérigraphie sur textile (t-shirts
et tote bags) et sur papier (carnets)

🕒 **Temporalité**
Juin



PAPIER

Carnet

- Petit format : proche d'un A5
- Environ 40 pages
- Impression en sérigraphie : 1 couche
- Façonnée et relié à la main
- Édition d'un modèle avec différentes couleurs (noir et blanc, blanc et bleu, mixte de couleurs)
- 30 exemplaires

TEXTILE

Sac tote-bag

- Dimension 38 x 42 cm
- Impression en sérigraphie : 1 couche
- Édition d'un modèle avec trois couleurs (noir, corail et vert foncé)
- 30 exemplaires

T-shirts

- Tailles : T-shirts issus de la recyclerie Emmaüs (toutes tailles)
- Impression en sérigraphie : 1 couche
- Édition d'un modèle avec une couleur
- 16 exemplaires



Collection « Hors les murs »

● OBJETS ARTISANAUX

▲ **Matériaux et technique de fabrication**
Impression en sérigraphie sur textile (pochettes et
kakémonos) et en numérique sur papier (affiche)

🕒 **Temporalité**
Décembre

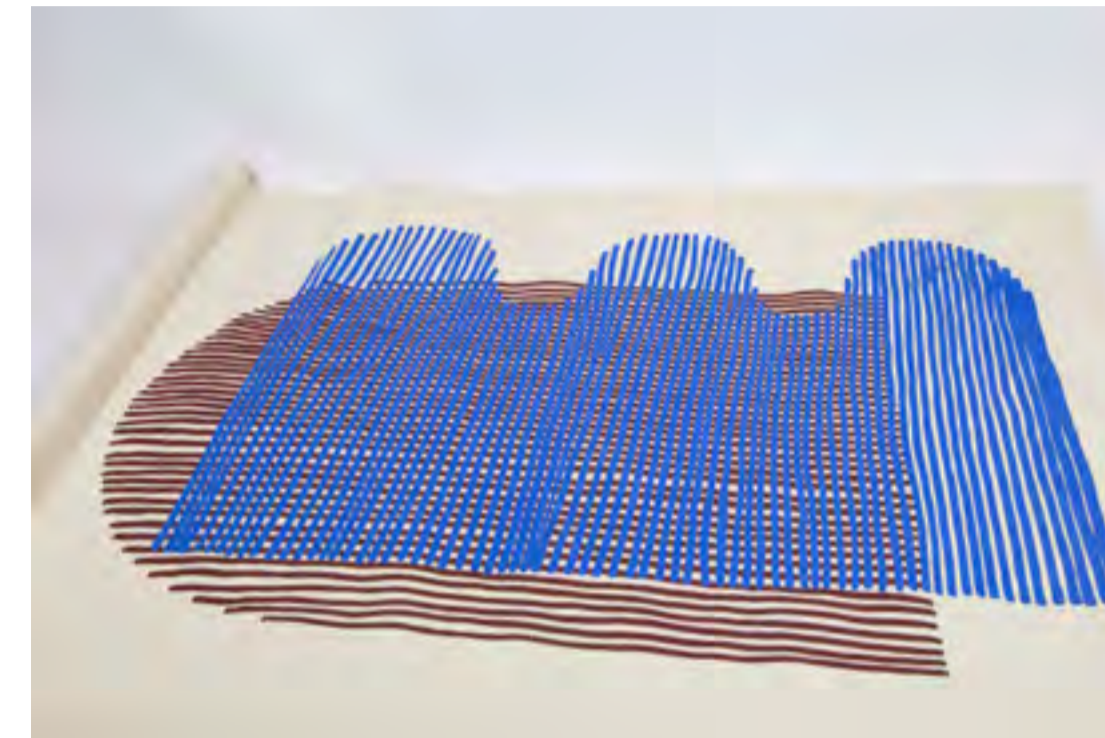

TEXTILE

Kakémono

- Grand format
- Impression en sérigraphie : 2 couches
- Édition de 3 modèles différents
- 3 exemplaires

PAPIER

Affiche

- Format A3 (42 x 29,7 cm)
- Impression en numérique
- Papier Munken Pure
- Édition d'un modèle
- 10 exemplaires

TEXTILE

Pochette zipée

- Petit format : 12 x 17,5 cm (taille approximative)
- Grand format : 18 x 29,5 cm (taille approximative)
- Impression en sérigraphie : 1 couche et 2 couches
- x exemplaires



RAP PORT D'ACTI VITÉS

* COLLECTIF NE ROUGISSEZ PAS !

La Tracterie 2023



Ce rapport d'activité est imprimé en 10 exemplaires sur papier 289 mm par 380 en (mois) 2024
| Typographie de titrage Archer | Typographie de labeur Malcom + Archer |
| Crédit photos collectif Ne Rougissez Pas ! |